

PÖTTKER

Transforming furniture

OUTDOOR-TISCHE
OUTDOOR TABLES

OUTDOOR-TISCHE VON PÖTTKER

Outdoor Tables by Poettker

Das Bedürfnis nach Ausgleich in Natur und Garten ist in den letzten Jahren gestiegen. Um den nach draußen verlagerten Lebensbereich adäquat auszustatten bieten wir hochwertige, ganzjährige Outdoorlösungen im Tischsegment an.

Diese sind, wie unsere Innenraumlösungen, verlängerbar, damit die große Runde auch draußen zusammenkommen kann. Alle Komponenten im Outdoorbereich, Rahmen, Füße und Zubehör, werden aus Edelstahl, Aluminium oder langlebigem Kunststoff gefertigt.

The need for balance in nature and garden has increased in recent years. To adequately equip the living area that has shifted outdoors, we offer high-quality, year-round outdoor solutions in the table segment.

These, like our indoor solutions, are extendable, so the big crowd can gather outside. All outdoor components, frames, legs and accessories, are made of stainless steel, aluminum or durable plastic.



MITTELTEILUNG GLEITFÜHRUNG

- > Gleitführung für Tische mit Mittelteilung synchronisiert
- > Mit Stahl Mitteltraversen
- > Mit Wippen für die Lagerung und Führung der Klappeinlage
- > Mit FM ohne Stop
- > Verriegelung durch Komfortbremse
- > Anbindung an die Unterkonstruktion durch Nutenstein M5 im Mittelprofil. Nutensteine sind frei positionierbar. Keine zusätzlichen Bohrungen notwendig.



- > Sliding guide synchronized for tables with center division
- > With steel center crossbars
- > With rockers for the storage and guidance of the folding insert
- > With FM without stop
- > Locking by comfort brake
- > Connection to the substructure by slot stone M5 in the center profile. Slot stones can be positioned freely and can be moved by the customer. No additional drill holes required.

C-T12 GLEITFÜHRUNG

- > Classic Gleitführung als Rahmen
- > Alle Profile mit voreloxierter Oberfläche
- > Ohne zusätzliche Rollen oder Kugeln
- > 12-fach Teleskop
- > Inklusive Stützfuß auf 40 x 40 Profil
- > 8 mm Traversen
- > System zum Rahmen verbaut
- > Anbindung zum Stützfuß über Nut im Mittel Profil

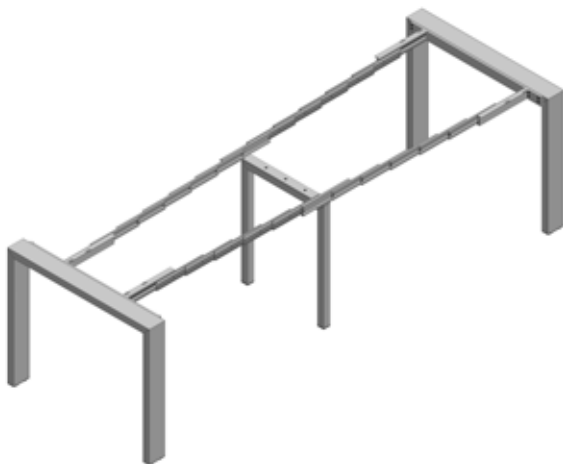

- > Classic sliding guide as frame
- > All profiles with pre-anodized surface
- > Without additional rollers or balls
- > 12x telescope
- > Including support base on 40 x 40 profile
- > 8 mm crossbeams
- > System installed at the frame
- > Connection to the support base via groove in the center profile

GEHRUNGSPROFILE

FÜR FRONTENDEN

Straight miter Profiles for frontends



40 x 40 mm



50 x 50 mm



60 x 60 mm

FRONTSIDE GLEITFÜHRUNG

- > Frontslide, Gleitführung, keine zusätzlichen Verbindungselemente wie Kugeln oder Rollen. Alu-Profile gleiten aufeinander.
- > Fronttraverse und Endtraverse aus 50 x 8 Material ohne Senkungen. -> einseitige Bearbeitung
- > Mitteltraverse aus 50 x 5 Alu
- > FM-Stop verzinkt
- > Wippen aus Stahl
- > Anbindung an die Tischbeine über die 8 mm Traversen



- > Frontslide, sliding guide, no additional connecting elements such as balls or rollers. Aluminum profiles slide on top of each other.
- > Front crossbar and end crossbar made of 50 x 8 material without countersinks. -> one-sided machining
- > Center crossbar made of 50 x 5 aluminum
- > FM Stop galvanized
- > Steel rockers
- > Connection to the table legs via the 8 mm crossbars



70 x 70 mm



70 x 30 mm



100 x 40 mm

GESTALTEN SIE IHREN

INDIVIDUELLEN OUTDOOR-TISCH

Design your individual outdoor furniture

Um Ihnen die größtmögliche Produktpalette bieten zu können, denken wir modular in verschiedenen Preissegmenten. Grundsätzlich ist das Baukasten-Prinzip der Antrieb unseres Handelns.

Auf allen Ebenen bieten wir Ihnen komplette Konzepte.

Beginnend vom preissensitiven Rahmen in größeren Stückzahlen bis hin zum hochklassigen Aluminium-System in verschiedenen Pulverbeschichtungen haben wir die Lösung parat. Und auch dazwischen bieten wir Ihnen designorientierte Produkte in verschiedenen Ausführungen.

In order to be able to offer you the largest possible product range, our products are modular and fall into various price segments.

Fundamentally, the construction set principle is what drives our business. We offer you complete concepts on all levels. From price-sensitive frames in larger quantities to high-class aluminium systems in different powder coatings, we have a solution at hand. And between these, we offer you design-oriented products in various models.



FARBEN & OBERFLÄCHEN

GESTALTUNG

Color & Surface design



Alle Rahmen sind mit einer Pulverbeschichtung möglich.

All Frames can be powder coated.

TISCHPLATTEN FÜR DEN OUTDOOR-EINSATZ

Table tops for the outdoor area

HPL



Beton-Dunkel



Limestone

HPL SWITCH



Marble Carrara



Marble Pietro



Nero Granit



Grigio Granite

Katalog Download:
Catalogue Download:



Kontakt:
Contact:

